





**KARINCA**

Küçük karınca; annesine, babasına ve ablasına bakarak yuvaya nasıl yiyecek taşınacağını öğrenmeye çalışıyordu. İki gün sonra o da yiyecek taşımaya başlayacaktı. Son eğitimini alıyordu. Sırayla nasıl yürüneceğini, zor durumda kalanlara nasıl yardım edileceğini ve nasıl teşekkür edileceğini öğreniyordu. Mutluydu. Çünkü o da yararlı bir karınca olacak ve adam yerine konulacaktır. Öğrenmediği hiçbir şey kalmamıştı.

1, 2, 3. soruları yukarıdaki metne göre cevaplayınız.

1- Parçada geçen "adam yerine konmak" deyiminin anlamını aşağıdaki öğrencilerden hangisi vermiştir?

- A)  Meslek sahibi olmak
- B)  Her şeyi öğrenmek
- C)  Çok para kazanmak
- D)  Başkaları tarafından önemsenmek

2- Aşağıdakilerden hangisi küçük karıncaların öğrendikleri arasında yer almaz?

- A) Sırayla yürüme
- B) Zor durumda olanlara nasıl yardım edileceği
- C) Yiyeceklerin nereden alınacağı
- D) Nasıl teşekkür edileceği

3- Aşağıdakilerden hangisi küçük karıncanın mutlu olma nedenlerinden biri değildir?

- A) Uzakları hayal etmesi
- B) İşe yarayacağını düşünmesi
- C) Adam yerine konulması
- D) Her şeyi öğrendiğini düşünmesi

Okulun bahçesinde öğrenciler öğretmenlerin gözetiminde çevre temizliği yapıyorlardı.

4- Yukarıdaki cümlede işi yapanı belirten kelime hangisidir?

- A) Öğrenciler
- B) Bahçe
- C) Öğretmenler
- D) Temizlik

Atatürk'ün () Hayatta en hakiki mürşit ilimdir () () sözü okulun girişine asıldı()

5- Yukarıda parantezle belirtilen yerlere hangi noktalama işaretleri getirilmelidir?

- A) (") (.) (") (.)
- B) (") (,) (") (!)
- C) (:) (,) (-) (.)
- D) (") (!) (") (.)

"Düşüncesizlikten ve tedbirsizlikten insanoğlunun başına öyle büyük dertler açılır ki, düşmanları bile böyle bir kötülüğü yapmayı kabul edemezler."

6- Yukarıdaki açıklamayı hangi atasözü anlatır?

- A) Kimsenin ahı yerde kalmaz.
- B) Kişinin kendine ettiğini kimse etmez.
- C) Kişinin çektiği dil belasıdır.
- D) Kelin ilacı olsa kendi başına sürer.

Dil, toplumu başka bir toplumdan ayıran en önemli ögedir. Şair ise dildeki sözcüklere yeni anlam ve yorumlar katan kişidir. Kısacası şair, toplumun dilini zenginleştirir.

7- Yukarıdaki paragrafın ana düşüncesi nedir?

- A) Dilin toplum üzerindeki etkisi
B) Dilin ortaya çıkışı
C) Dilin şairlere kazandırdığı yenilikler
D) Şairlerin dile katkısı

8- Aşağıdaki seçeneklerden hangisinde sözcükler genelden özele doğru sıralanmıştır?

- A) Köy - İlçe - İl - Ülke
B) Canlı - Bitki - Çiçek - Gül
C) Çam - Ağaç - Bitki - Canlı
D) Kaplan - Hayvan - Canlı - Varlık

(■) Kurtuluş Savaşı'na bütün millet destek vermiştir. (★) Genci, yaşlısı, kadını, erkeği ile herkes elinden geleni yapmıştır. (●) Bu vatan böyle zor şartlarda kazanılırken şimdilerde vatanımıza nasıl sahip çıkıyoruz acaba? (◆) Mesela kağnısı olan kağnısıyla katılmış diğerleri ise sırtında mermi taşımıştır.

9- Paragrafta konunun akışını bozan cümle hangisidir?

- A) ■ B) ★ C) ● D) ◆

10- Aşağıdaki cümlelerden hangisinde altı çizili sözcük yapısı bakımından diğerlerinden farklıdır?

- A) Köy okulunda öğretmenlik yapıyor.
B) Eski esyaları kaldırıp attık.
C) Televizyonu tamirciye götürdüm.
D) Çiçekler susuz kalmış.



MATEMATİK TESTİ

$$52 \times 59$$



Hasan yandaki çarpma işleminin sonucunu sayıları en yakın onluğa yuvarlayarak tahmin etmeye çalışmıştır.

1- Buna göre gerçek sonuç ile tahmini sonuç arasındaki fark kaçtır?

A) 47

B) 68

C) 97

D) 121

$$\begin{array}{r} 367 \\ \times \quad T8 \\ \hline 2B36 \\ + \quad 734 \\ \hline 10276 \end{array}$$

2- Yandaki çarpma işleminde verilen bilgilere göre T ile B rakamlarının çarpımı kaçtır?

A) 12

B) 16

C) 18

D) 20

3- 142 sayısının 68 katı, dört basamaklı en büyük çift sayıdan ne kadar azdır?

A) 340

B) 341

C) 342

D) 343

4- Bir evin 5 odası, her odanın 3 penceresi, her pencerenin 4 camı olduğuna göre aşağıdaki işlemlerden hangisi bu evin odalarında bulunan cam sayısını bulmak için yapılan işlemdir?

A) $(4 \times 3) \times 5$

B) $(5 + 4) \times 3$

C) $(5 \times 3) + 4$

D) $(3 \times 4) + 5$

MATEMATİK TESTİ



1 2624 + 3376 -----	2 3945 + 2155 -----
3 4722 + 1378 -----	4 1987 + 4113 -----

Erdem verilen toplama işlemlerinden sonucu farklı olan işlemin olduğu pencereyi açacaktır.

5- Buna Erdem kaç numaralı pencereyi açmalıdır?

- A) 1 B) 2 C) 3 D) 4

■ = 7 on binlik + 8 yüzlük + 5 birlik

★ = 4 binlik + 9 onluk + 9 birlik

6- Yukarıda verilen bilgilere göre ■ - ★ işleminin sonucu kaçtır?

- A) 46716 B) 56806 C) 58516 D) 66706



MATEMATİK TESTİ

$$50089 + 79874 < \star$$

7- Yukarıdaki matematiksel ifadede \star yerine yazılabilecek en küçük doğal sayı kaçtır?

- A) 129962 B) 129963 C) 129964 D) 129965



Salih, bilgisayarına 4 farklı rakamdan oluşan bir şifre belirledi. Şifredeki mavi bölümlere birbirinden farklı en küçük tek rakamları, turuncu bölümlere ise birbirinden farklı en büyük çift rakamları yazdı.

8- Buna göre aşağıdaki işlemlerden hangisinin sonucu Salih'in belirlediği şifre ile aynı olabilir?

- A) 4×121 B) 6×323
C) 12×153 D) 11×78



MATEMATİK TESTİ

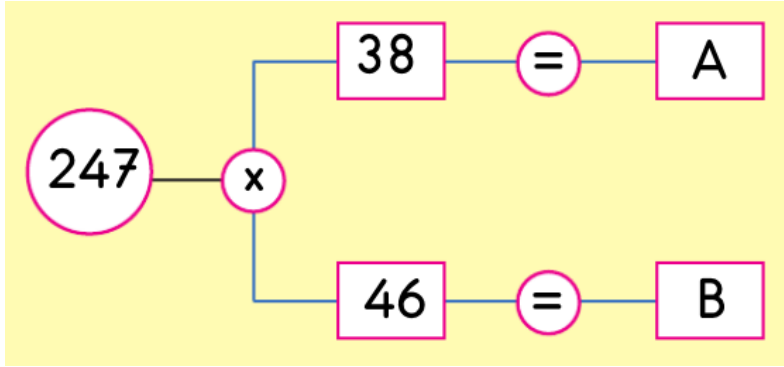

9- Yukarıdaki şemaya göre B-A işleminin sonucu kaçtır?

- A) 2223 B) 1976 C) 1729 D) 1482

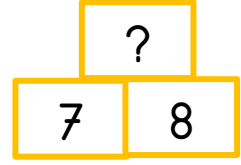
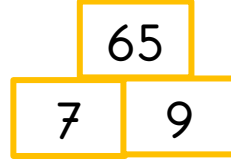
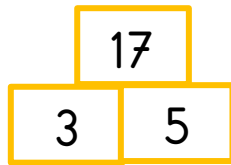
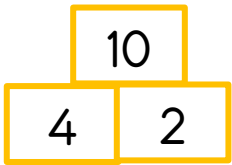

10- Yukarıdaki sayılar belirli bir örüntü kuralına göre yazılmış olup ? yerine kaç yazılmalıdır?

- A) 48 B) 54 C) 56 D) 58

■	Yokuş aşağı inen bir arabanın yaptığı hareket
●	Yokuş yukarı çıkan bir kamyonun yaptığı hareket
★	Viraj dönen bir arabanın yaptığı hareket

1- Yukarıda sembollerle gösterilen hareket aşağıdakilerden hangisinde doğru verilmiştir?

- | | | |
|-------------------|----------------|----------------|
| ■ | ● | ★ |
| A) Yön değiştirme | Hızlanma | Yavaşlama |
| B) Yavaşlama | Yön değiştirme | Hızlanma |
| C) Hızlanma | Yön değiştirme | Yavaşlama |
| D) Hızlanma | Yavaşlama | Yön değiştirme |



Ahmet: Yeşil ışık yandığında harekete geçen otomobil kuvvetin hızlandırma etkisindedir.



Ayşe: Bir cisme hareket yönüne ters yönde kuvvet uygulandığında cisim durur.



Mehmet: Kediye gören bisikletlinin frene basıp durması kuvvetin durdurma etkisindedir

2- Kuvvetin cisimlerin hareketine etkisiyle ilgili örnekler veren öğrencilerden hangisinin verdiği örnek doğrudur?

- | | |
|-------------------|--------------------------|
| A) Ahmet ve Ayşe | B) Ahmet ve Mehmet |
| C) Ayşe ve Mehmet | D) Ahmet, Ayşe ve Mehmet |

FEN BİLİMLERİ TESTİ

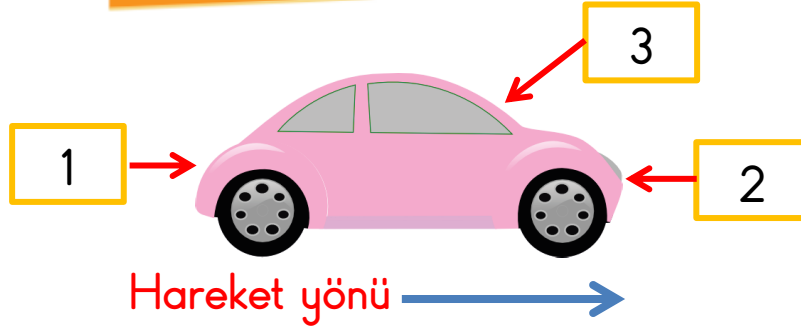

Hareket yönü belirtilen yukarıdaki araçla ilgili;

- I. 1 numaralı kuvvet uygulanırsa araç hızlanır.
- II. 2 numaralı kuvvet uygulanırsa araç durur.
- III. 3 numaralı kuvvet uygulanırsa araç hızlanır.

3- Verilen ifadelerden hangileri doğrudur?

- A) Yalnız I B) I ve II C) Yalnız III D) I, II ve III

Aynı yolu,

A otomobili, 95 dakikada;

B otomobili, 100 dakikada;

C otomobili, 85 dakikada;

D otomobili, 90 dakikada bitiriyor.

4- Buna göre hangi otomobil en hızlıdır?

A) A otomobili

B) B otomobili

C) C otomobili

D) D otomobili

5- Aşağıdaki görsellerden hangisinde uygulanan kuvvet şekil değişikliğine örnek oluşturmaktadır?





FEN BİLİMLERİ TESTİ

6- Sigara kullanan bir kişinin en fazla hangi organı zarar görmektedir?

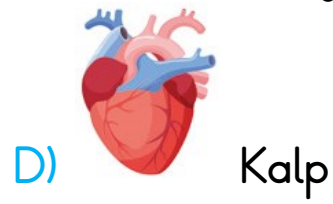
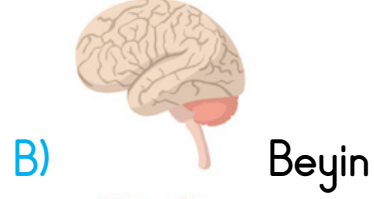
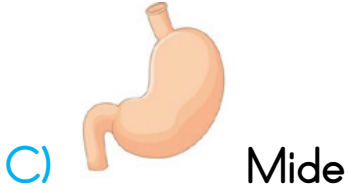

Bir aşçı hazırladığı yemeğin protein içeriğinin az olduğunu fark ediyor.

7- Bu eksikliği gidermek için aşağıdaki besinlerden hangisini menüsüne eklemelidir?

A) Patates kızartması

B) Etli güveç

C) Zeytinyağlı sarma

D) Tereyağlı makarna

Yaşamsal faaliyetlerimizin düzenlenmesinde rol alır. Vücudumuzun büyüüp gelişmesi ve yaralarımızın iyileşmesi için gereklidir. Vücudun mikroplara karşı direncini artırarak vücudu hastalıklara karşı korur.

8- Yukarıda verilen besin içeriği bilgileri aşağıdakilerden hangisine aittir?

A) Vitaminler

B) Karbonhidratlar

C) Mineraller

D) Proteinler



FEN BİLİMLERİ TESTİ

Samet  Zeytin ve cevizde bolca bulunur.

Ebru  Peynir, yumurta, ette, bolca bulunur.

Sena  Ekmek, makarna, poğaçada bolca bulunur.

9- Yukarıda Samet , Ebru ve Sena'nın söylediği besin çeşitleri aşağıdaki hangi seçenekte doğru verilmiştir?

- | | | |
|---|---|---|
|  |  |  |
| A) Yağ | Protein | Karbonhidrat |
| B) Protein | Yağ | Karbonhidrat |
| C) Karbonhidrat | Yağ | Protein |
| D) Yağ | Karbonhidrat | Protein |

“Dünya, Güneş'in etrafında dolanmayıp, belirli bir yerde durup sadece kendi etrafında dönseydi

10- Yukarıdaki cümle hangi seçenikle tamamlanırsa doğru bilgi olur?

- A) Dünya'nın bir yarısı hep gece, diğer yarısı hep gündüz olurdu.
 B) Dünya'dan, Güneş'i göremezdik.
 C) Hep aynı mevsim yaşanırdı.
 D) Güneş doğup batmazdı.



Enver ve Sedat okuldan çıkmış evlerine dönüyorlardı. Yolda karılarından gelen bir amca onlara okulun yerini sordu. Enver bir kağıda çizim yaparak çizim üzerinden okulun yerini amcaya tarif etti.

1- Enver'in yaptığı çizim aşağıdakilerden hangisi ile adlandırılır?

A) Kronoloji

B) Harita

C) Plan

D) Kroki



2- Yandaki resme göre Ege'nin baktığı yön aşağıdakilerden hangisidir?

A) Batı

B) Doğu

C) Kuzey

D) Güney

Hatice Öğretmen: Doğu Cephesi'nde Ermenileri yenilgiye uğratarak Kars ve Ardahan çevresini kurtarmıştır. 15. Kolordu Komutanlığı görevini yapmıştır. Milli Mücadele'nin başlangıcından itibaren Mustafa Kemal ile birlikte hareket etmiştir. TBMM tarafından Doğu Cephesi Komutanlığına atanmış ve Ermenileri yenilgiye uğratarak Doğu Anadolu'yu kurtarmıştır.

3- Hatice Öğretmen'in hakkında bilgi verdiği Milli Mücadele kahramanı aşağıdakilerden hangisidir?

A) Rauf Orbay

B) Mareşal Fevzi Çakmak

C) Kâzım Karabekir

D) Sütçü İmam

SOSYAL BİLGİLER TESTİ



Zeybek



Horon



Kına Gecesi



Judo

4- Yukarıda verilenlerden kaç tanesi Türk kültürüne aittir?

- A) 1 B) 2 C) 3 D) 4



Şemsi Efendi okulunda Mustafa Kemal ile birlikte okudum. 15 Mayıs 1919' da İzmir'e çıkartma yapan Yunan askerlerine ilk kurşunu atarak Türk milli direnişinin sembolü olmuş bir gazeteciyim. Düşmana attığım bu ilk kurşun Anadolu'nun genelinde büyük yankı uyandırdı.

5- Yukarıda kendisi hakkında bilgileri veren kişi aşağıdakilerden hangisidir?

- A) Sütçü İmam B) Kâzım Karabekir
C) Şahin Bey D) Hasan Tahsin

Arkadaşlarımızla farklı ilgi alanlarına sahibiz ama yine de çok iyi anlaşıyoruz.

6-Bu açıklamayı yapan çocuk için ne söylenebilir?

- A) Her zaman kendi isteklerinin yerine gelmesini ister.
B) Bencil biridir.
C) Başkalarıyla iyi geçinmek onun için önemli değildir.
D) Farklı özelliklere sahip bireylere saygılıdır.

SOSYAL BİLGİLER TESTİ

Öğretmen: Kurtuluş Savaşı'nda güney cephesinde kimlerle mücadele edilmiştir?

Serpil: İngilizlerle.

Suat: Yunanlılarla.

Saliha: Fransızlarla.

Samet: İtalyanlarla.

7- Öğretmenin sorusuna hangi öğrenci doğru cevap vermiştir?

A) Serpil

B) Suat

C) Saliha

D) Samet

Çocuklar, gruplar halinde oyunlar oynarken pek çok davranış kazanırlar.

8- Aşağıdakilerden hangisi bu davranışlardan biri değildir?

A) Paylaşma

B) Heyecanlanma

C) Kurallara uyma

D) Yanlı davranma

9- Nüfus cüzdanı ile ilgili aşağıda verilen bilgilerden hangisi yanlıştır?

A) Kendimizi tanıtmaya yarar.

B) 18 yaşından sonra fotoğraf yapıştırılır.

C) T.C. vatandaşı olduğumuzu gösterir.

D) Resmi bir belgedir.

10- Aşağıdaki ifadelerden hangisi yanlıştır?

A) Farklı özelliklere sahip bireylere saygı gösterilmelidir.

B) Engelli bireylere karşı anlayışlı olunmalıdır.

C) Engelli insanları anlamamanın en kolay yolu empati kurmaktır.

D) Bireysel farklılıklar topluma zarar verir.

İNGİLİZCE TESTİ



1- Verilen sayının yazıyla ifade edildiği seçenek hangisidir?

A) sixty - six

B) forty - six

C) fifty - five

D) sixty - five



A: Where are you from?

B: I'm from _____

2- Resme göre boş bırakılan yer hangi seçenekle tamamlanmalıdır?

A) Egypt

B) England

C) Germany

D) China

North → Kuzey

South → Güney

West → Batı

East → Batı

3- Hangi eşleştirme yanlıştır?

A) North

B) West

C) South

D) East

4- "I am a kangaroo. I can " cümlesinde boşluğa aşağıdaki kelimelerden hangisi gelmelidir?

A) swim

B) drive

C) jump

D) fly

5- "I like watching cartoons." cümlesini ifade eden görseli işaretleyiniz.

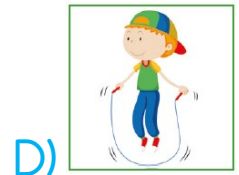

Sevgili ÖĞRETMEN ve VELİLERİMİZ;
Deneme Sınavına Teşekkür Mahiyetinde
Sosyal Medya Hesaplarımızı Beğenirseniz
Çok Mutlu Oluruz.

Aşağıdaki Linklerden Bizlere Ulaşabilirsiniz.

www.ilkokulevim.com

www.instagram.com/ilkokulevim

www.facebook.com/ilkokulevim

www.facebook.com/groups/272489210266407/

t.me/ilkokulevim

4.SINIF KASIM AYI KDS CEVAP ANAHTARI

TÜRKÇE	MATEMATİK	FEN BİLİMLERİ	SOSYAL BİLGİLER	İNGİLİZCE
1-D	1-B	1-D	1-D	1-B
2-C	2-C	2-D	2-A	2-C
3-A	3-C	3-B	3-C	3-D
4-A	4-A	4-C	4-C	4-C
5-A	5-A	5-C	5-D	5-A
6-B	6-D	6-A	6-D	
7-D	7-C	7-B	7-C	
8-B	8-C	8-D	8-D	
9-C	9-B	9-A	9-B	
10-D	10-D	10-C	10-D	